



Стационарный барбекю-гриль

Sunday



РУКОВОДСТВО ПО УСТАНОВКЕ И ЭКСПЛУАТАЦИИ*

*подробное изучение руководства является обязательным



Рис. 1

Противопожарные требования и требования безопасной эксплуатации

Барбекю необходимо размещать на ровной негорючей поверхности (камень, металл, кирпич и т.п.). Минимальное расстояние от очага до горючих поверхностей на земле – не менее 500 мм во все стороны. Во избежание вытаптывания травы производитель рекомендует выложить вокруг барбекю твердую площадку из негорючих материалов.

Не рекомендуется разводить сильный огонь, языки пламени которого достают до купола.

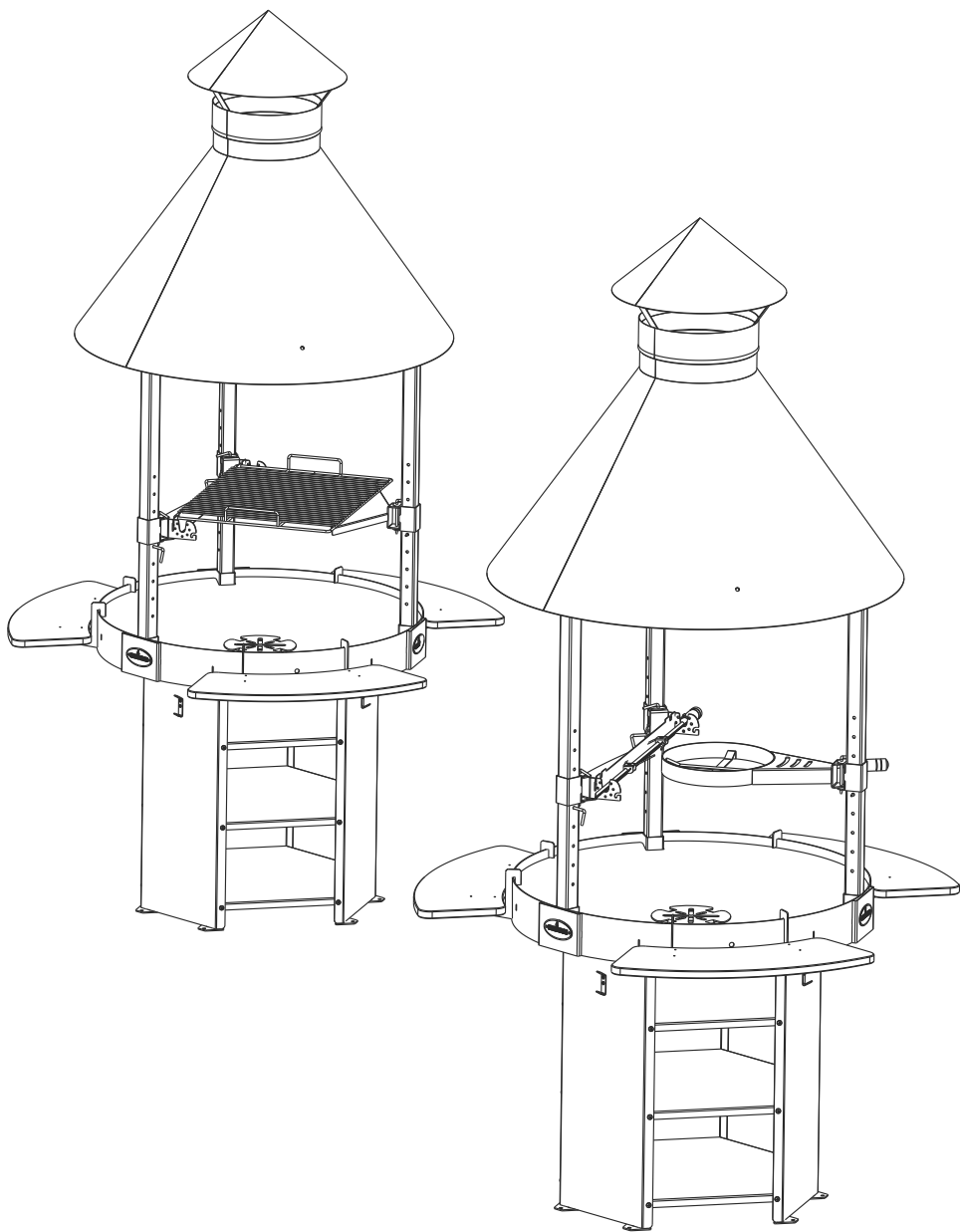
Запрещайте нахождение детей и нетрезвых лиц рядом с барбекю.

При растопке не пользуйтесь бензином и другими горючими жидкостями.

Барбекю растапливается дровами или древесным углем.

Регулярно удаляйте золу из зольника.

Неостывшую золу необходимо пересыпать в металлическую емкость для окончательного охлаждения.

Не оставляйте барбекю без присмотра во время горения.

Сборка и установка

Сборка основания

- Прикрепить ноги (поз. 1) к полкам (поз. 2) основания при помощи восемнадцати винтов (поз. 17) М6х16 (рис. 2).
- Установить 3 крючка для полотенец (поз. 24) с помощью винтов М4х12 (поз. 24).
- Затем на полученное основание установить каркас воронки (поз. 3) при помощи шести винтов М6х16.
- После окончания сборки основания в каркас воронки установить зольник (поз. 4).



Рис. 2

Установка стоек и навесных подставок

- В направляющие на основании установить стойки (поз. 5) и закрепить тремя болтами М10х40 (поз. 18).
- Затем на стойки установить держатели (поз. 6), ограничив их перемещение по стойке при помощи штырей (поз. 7).
- После устанавливается обвод купола (поз. 8) и фиксируется болтами М10х40 (поз. 18).

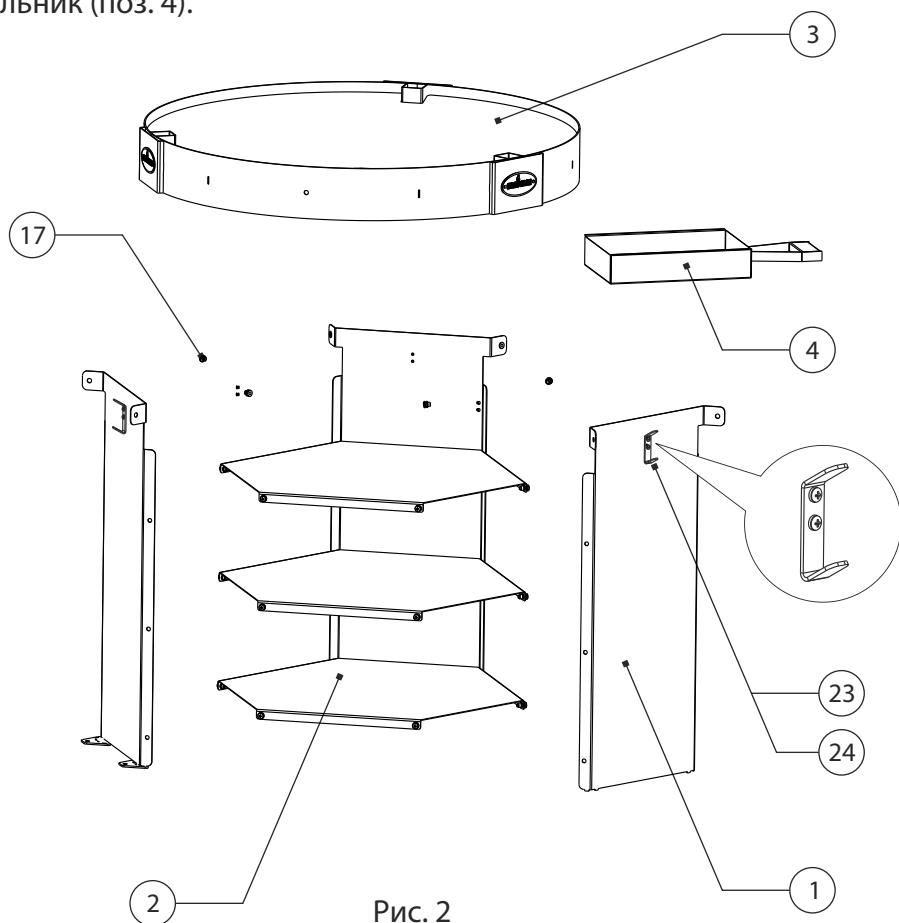

Рис. 3

Установка купола и навесных насадок

- На обвод купола (поз. 8) устанавливается купол (поз.9). Купол нужно установить таким образом, чтобы отверстия в крючках на куполе совпали с гайками на обводе купола, после чего купол закрепить к обводу изнутри тремя болтами М8х20 (поз.19, рис. 5).
- После установки купола наденьте на переходное кольцо зонт (поз.15)
- С помощью саморезов (поз.22) закрепите крючки (поз.20,21) к столешницам (поз.16) (рис. 4а).
- После окончательной сборки барбекю-гриля на дно воронки устанавливается колосниковая решетка (поз.10) и навешивается столешница (поз.16, рис.5).
- В зависимости от способа и вида приготовления на барбекю устанавливаются соответствующие насадки: Скоба левая (поз.11), скоба правая (поз.12); Вертел (поз.13); Подставка поворотная (поз.14). Все навесные насадки фиксируются при помощи штырей (поз.7).

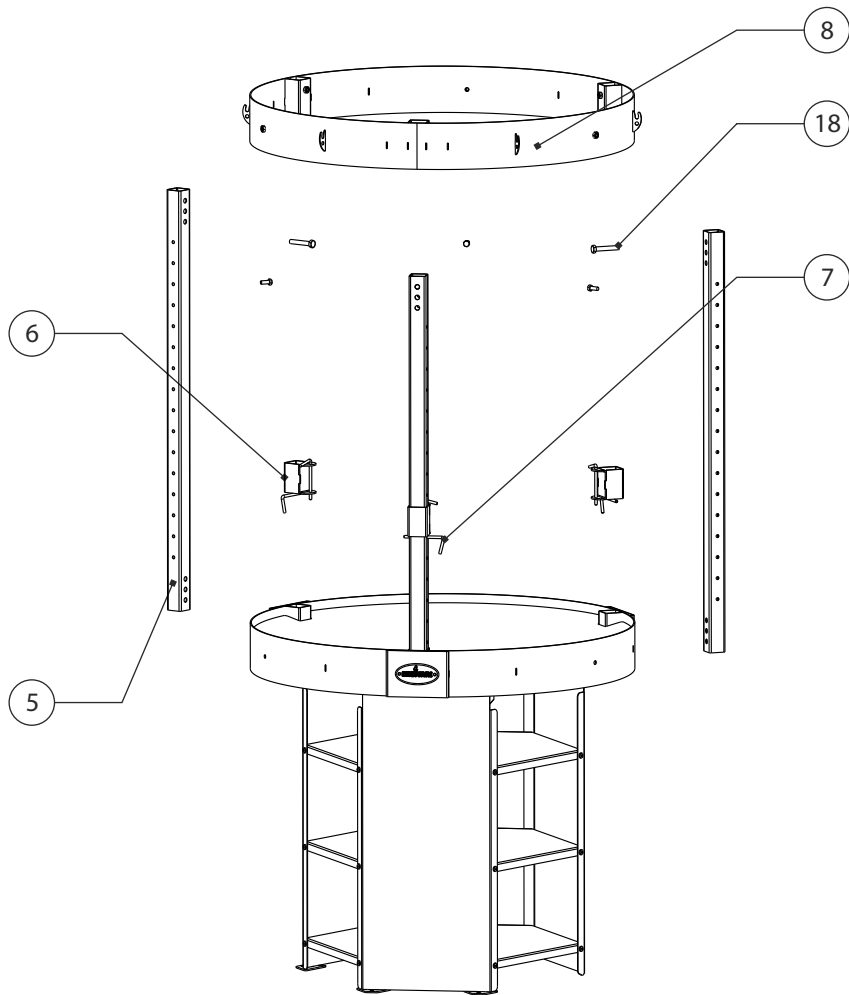

Рис. 4а



Рис. 4б

Габаритные размеры

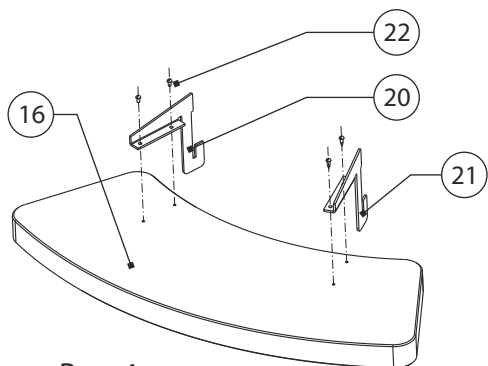

Рис. 5

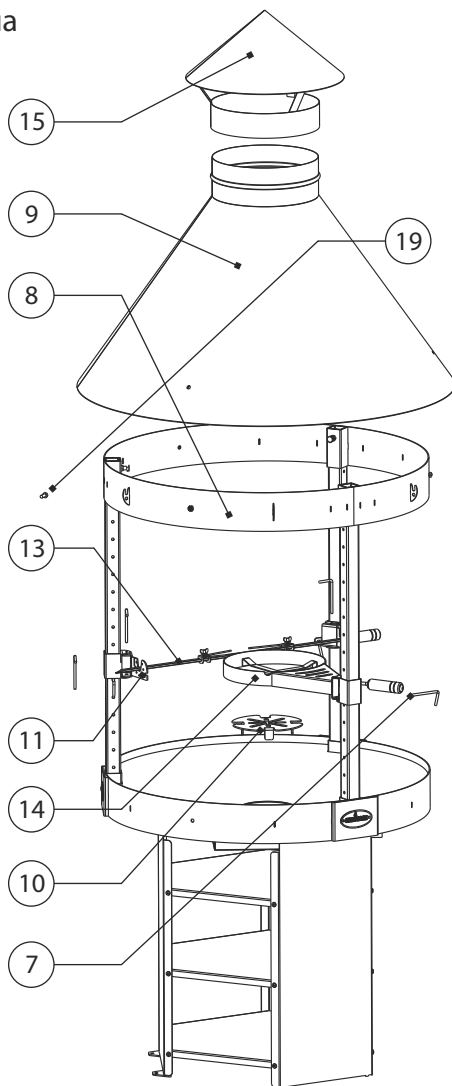
Подготовка к эксплуатации

Перед первым применением необходимо снять защитную пленку с зеркальных нержавеющей деталей и после этого прокалить барбекю (без жарочных поверхностей), но с колосниковой решеткой, на сильном огне. В этом случае кремнийорганическая эмаль, которой покрашен очаг и колосниковая решетка, обгорит и затвердеет. При этом возможно появление небольшого дыма и неприятного запаха. Поэтому надо обеспечить хорошее проветривание. К приготовлению пищи надо приступить после полного исчезновения копоти и запахов гари.

Промойте в теплой воде с добавлением моющих средств жарочные поверхности и вертел. Вытрите их насухо.

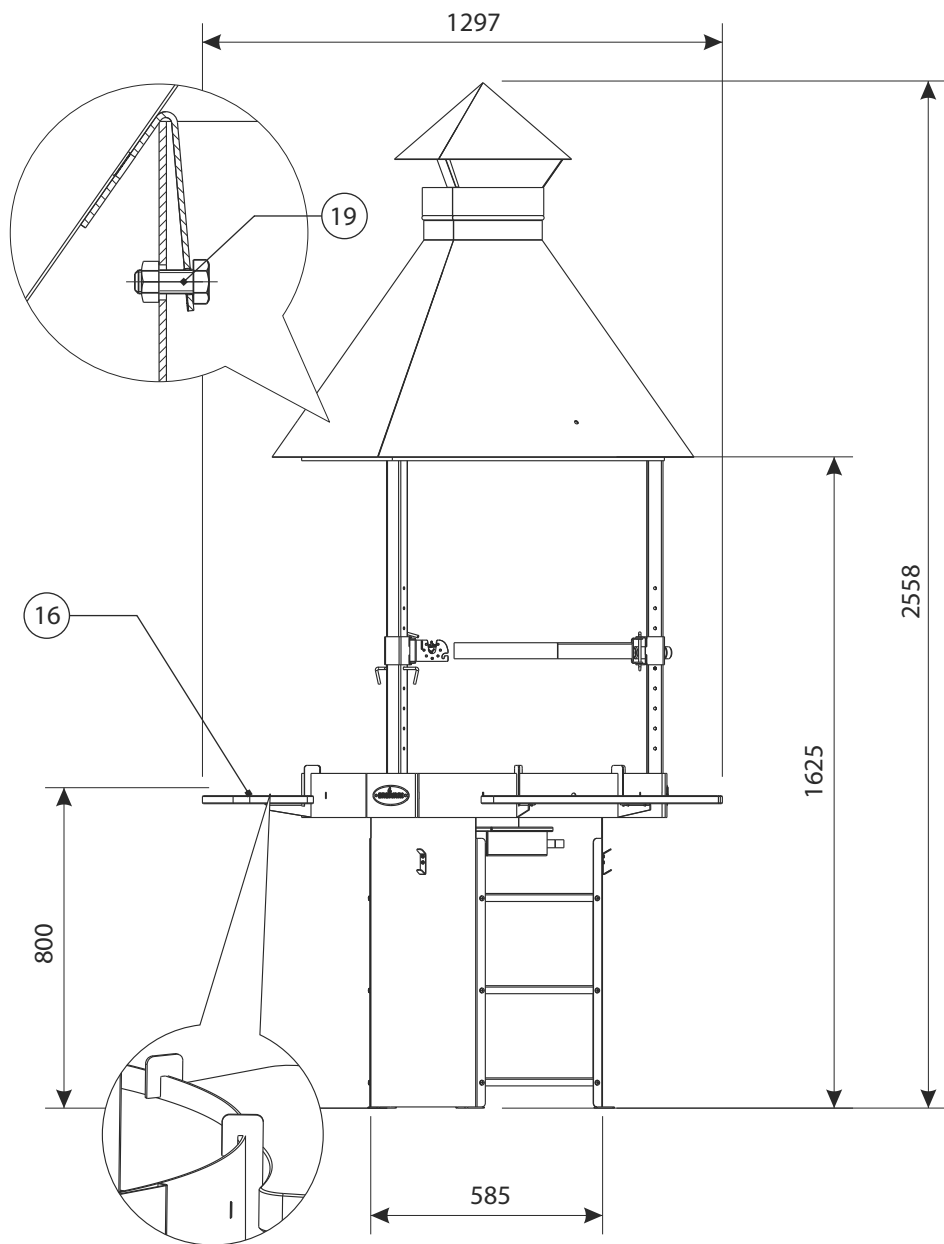
Установите верхнюю решетку в соответствующие отверстия на боковых стойках.

Рекомендации по уходу

Для очистки и мытья жарочных поверхностей применяйте щетки и специальные средства для чистки и обезжиривания грилей и стекол каминов.

В холодное время не рекомендуется хранить барбекю на открытом воздухе. Желательно хранение в помещении. Если это невозможно, закройте барбекю водонепроницаемым материалом.

Гарантийные обязательства

Гарантийный срок эксплуатации – 24 месяца.

Гарантия начинается с момента продажи изделия через предприятие торговли. Факт продажи фиксируется отметкой о дате продажи и заверяется штампом торгового предприятия.

При отсутствии отметок в гарантийном талоне гарантийный срок исчисляется с даты выпуска изделия заводом-изготовителем.

При эксплуатации изделия с нарушениями правил, изложенных в настоящем Руководстве, завод снимает с себя все обязательства по гарантийному и послегарантийному обслуживанию.

В течение гарантийного срока все обнаруженные потребителем неисправности устраняются бесплатно. Расходы, связанные с доставкой, монтажом и демонтажом изделия на производителя не возлагаются.

Гарантия не распространяется на детали, которые непосредственно контактируют с огнем: колосниковую решетку, вертел, подставка поворотная и др.

Гарантийное обслуживание не распространяется на повреждения, которые возникли в случае неправильной эксплуатации изделия, неправильной конструкции дымохода, нарушения правил пожарной безопасности, повреждения красочного слоя и при механических повреждениях, возникших не по вине изготовителя.

Главные условия правильной эксплуатации:

- Барбекю топится только древесным углем или дровами
- Соблюдены все требования противопожарной безопасности
- Конструкция барбекю не подвергалась каким-либо изменениям

Комплектация

№	Наименование	Кол-во, шт
1	Нога	3
2	Полка	3
3	Каркас воронки	1
4	Зольник	1
5	Стойка	3
6	Держатель	3
7	Штырь	6
8	Обвод купола	1
9	Купол	1
10	Решетка колосниковая	1
11	Скоба левая	1
12	Скоба правая	1
13	Вертел	1
14	Подставка поворотная	1
15	Зонт	1
16	Столешница	3
17	Винт М6х16	24
18	Болт М10х40	6

№	Наименование	Кол-во, шт
19	Винт М8х20	3
-	Насадка на вертел	2
-	Опора задняя	1
-	Стяжка задняя	1
-	Решетка	1
-	Решетка малая	1
20	Крючок левый	3
21	Крючок правый	3
22	Саморез 4,5х16	12
23	Крючок для полотенец	3
24	Винт М4х12	6

Свидетельство о приемке

Барбекю-гриль Sunday изготовлен в соответствии с требованиями государственных стандартов и действующей технической документации, соответствует ТУ 9693-004-77562553-2016 и признан годным для эксплуатации.

Дата выпуска «_____» _____ 20____ г.

Номер партии _____

Упаковщик _____
подпись _____ Ф.И.О. _____

Контролер _____
подпись _____ Ф.И.О. _____

Гарантийный талон

96 9559
КОД ОКП

Модель	Барбекю-гриль Sunday
Дата продажи	
Наименование и штамп торгующей организации	

Производитель	ООО "ТД Технотрейд" Россия, 630096, г. Новосибирск ул. Сибсельмашевская, 26а тел./факс: 8 (383) 284-97-20 e-mail: greivari@greivari.ru
----------------------	--

Благодарим вас за доверие к продукции



www.greivari.ru